



Znak: RR.701.1.2019

1. ZAMAWIAJĄCY:

Wójt Gminy Miłki w imieniu Gminy Miłki, ul Mazurska 2, 11 – 513 Miłki,
tel. +48 87 421 10 84; fax +48 87 421 10 07,
strona internetowa: bip.milki.warmia.mazury.pl
e – mail: urząd@gminamilki.pl

2. ZWRACA SIĘ Z ZAPYTANIEM O CENĘ NA:

Przedmiot zamówienia w trybie zapytania o cenę: **Dostawa gablot muzealnych do Izby Rybacko – Regionalnej w miejscowości Marcinowa Wola** (Załącznik nr 1). Wykaz sprzętu:

- Gablota stojąca – 2 szt. wymiary: (wys./szer./gł.) 200 cm / 100 cm / 50 cm
- Gablota wisząca – 4 szt. wymiary: (wys./szer./gł.) 70 cm / 180 cm / 40 cm

Wykonawca dostarcza zamówiony asortyment na własny koszt.

Termin dostawy do 31.10.2019 r.

3. O ZAMÓWIENIE MOŻE UBIEGAĆ SIĘ WYKONAWCA, KTÓRY:

- złoży formularz ofertowy – Załącznik nr 2

- oświadczy że:

- a) jest uprawniony do wykonywania określonej działalności lub czynności, jeżeli przepisy prawa nakładają obowiązek ich posiadania;
- b) ma wiedzę i doświadczenie;
- c) dysponuje odpowiednim potencjałem technicznym oraz osobami zdolnymi do wykonania zamówienia;
- d) znajduje się w sytuacji ekonomicznej i finansowej zapewniającej wykonanie zamówienia;
- e) nie podlega wykluczeniu z postępowania.

4. TERMIN SKŁADANIA OFERT:

Oferty należy składać do dnia 15.10.2019 r. do godz. 10:00 drogą elektroniczną na adres e – mail: urząd@gminamilki.pl, lub na nośniku CD, lub poprzez dostęp online do serwera, w sekretariacie Urzędu Gminy Miłki (pokój nr 103), lub pocztą na adres: ul. Mazurska 2, 11 – 513 Miłki.

Oferta powinna być opatrzona: nazwą, numerem telefonu i adresem Wykonawcy oraz napisem:

„OFERTA – DOSTAWA GABLOT MUZEALNYCH DO IZBY RYBACKO - REGIONALNEJ W MIEJSCOWOŚCI MARCINOWA WOLA”

WÓJT GMINY MIŁKI

Barbara Małgorzata Mazurczyk



Znak: RR.701.1.2019

5. KRYTERIA OCENY OFERT:

Zamawiający będzie oceniał oferty w myśl następującej zasady – najniższa cena 100% punktów.

6. WARUNKI FINANSOWANIA:

wynagrodzenie za realizację przedmiotu zamówienia zostanie przelane na konto wykonawcy (z uwzględnieniem należnego podatku VAT zgodnie z ustawą o podatku od towarów i usług).

7. WYMAGANE OŚWIADCZENIA I DOKUMENTY:

Wymagane oświadczenia i dokumenty wymienione są w punkcie 3. Ich niezłożenie skutkować będzie wykluczeniem Wykonawcy z postępowania i odrzucenie jego oferty.

8. OSOBY UPOWAŻNIONE DO UDZIELANIA INFORMACJI:

- Pan Rafał Bojarski – inspektor ds. inwestycji i rozwoju gminy

tel. +48 87 555 90 58

- Pani Karolina Macina – kierownik referatu rozwoju

tel. +48 87 555 90 57

9. OTWARCIE OFERT:

Otwarcie ofert nastąpi w siedzibie Urzędu Gminy Miłki, ul. Mazurska 2 w pokoju nr 101 w dniu 15.10.2019 r. o godz. 10:15.

10. UWAGI:

Wykonawca składając ofertę może zastrzec, że informacje w niej zawarte stanowią tajemnicę przedsiębiorstwa w rozumieniu przepisów o zwalczaniu nieuczciwej konkurencji (z wyjątkiem nazwy firmy, adresu firmy, warunków płatności, gwarancji) i nie mogą być udostępniane innym uczestnikom postępowania.

Zamawiający zastrzega, że warunki zamówienia mogą być zmienione lub zamówienie może być odwołane bez podawania przyczyny.

ZAŁĄCZNIKI:

1. Opis przedmiotu zamówienia

2. Formularz ofertowy.

WÓJT GMINY MIŁKI

Barbara Małgorzata Mazurczyk



RR.701.1.2019

Załącznik 1

OPIS PRZEDMIOTU ZAMÓWIENIA

1. Gablota stojąca (załącznik 1 a) – 2 sztuki:
 - Wymiary – (wys./szer./gł.) 200 cm / 100 cm / 50 cm
 - Drzwi szklane 2 – skrzydłowe
 - Boki szklane
 - Tył, góra, spód – płyta
 - Półki szklane (grubość min. 6 mm)

2. Gablota wisząca (załącznik 1b) – 4 sztuki
 - Wymiary – (wys./szer./gł.) 70 cm / 180 cm / 40 cm
 - Gablota otwarta (bez drzwi)
 - Boki szklane
 - Tył, góra, spód – płyta
 - Półki szklane (grubość min. 6 mm)

WÓJT GMINY MIŁKI

Barbara Małgorzata Mazurczyk

ZALĄCZNIK 10L

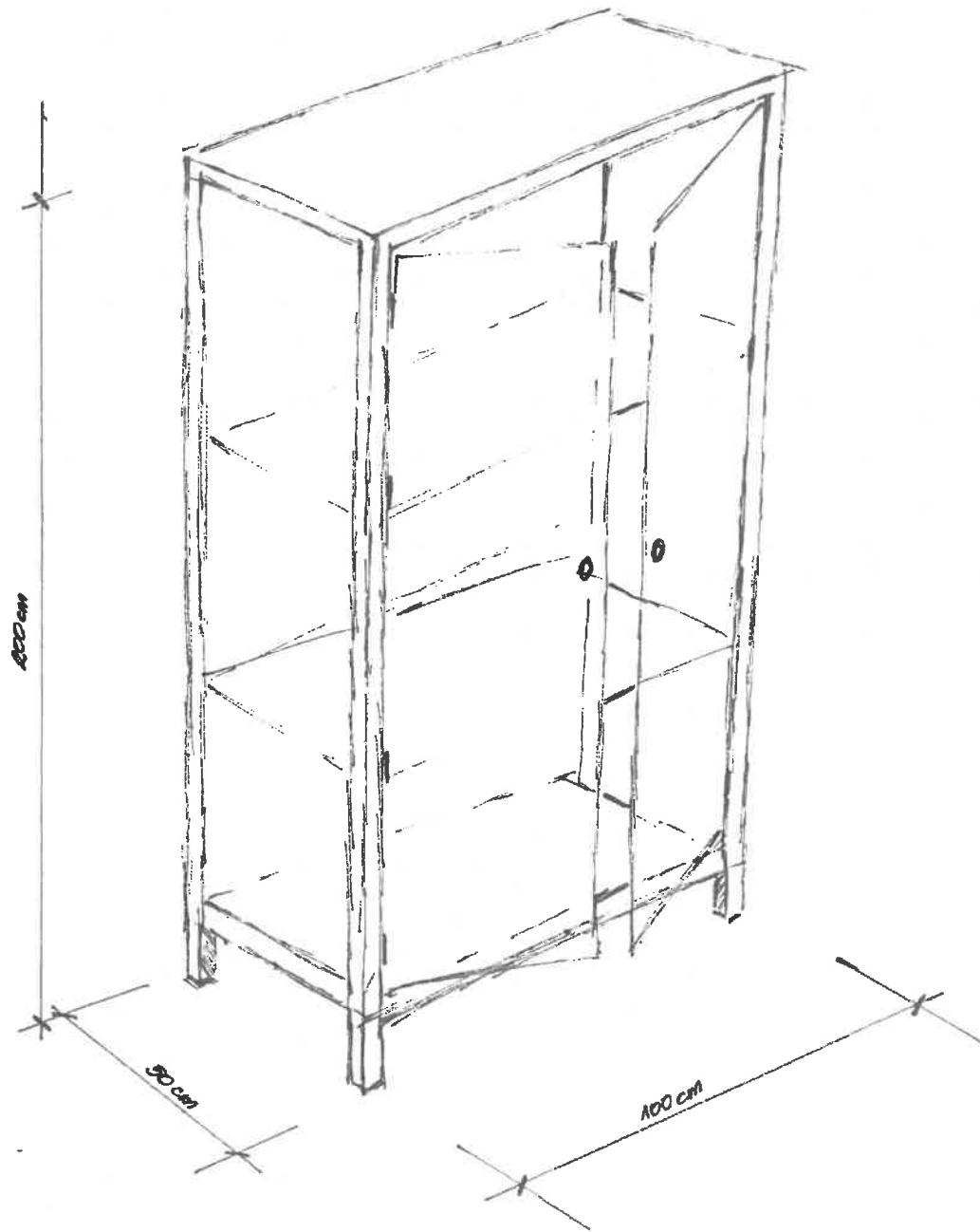

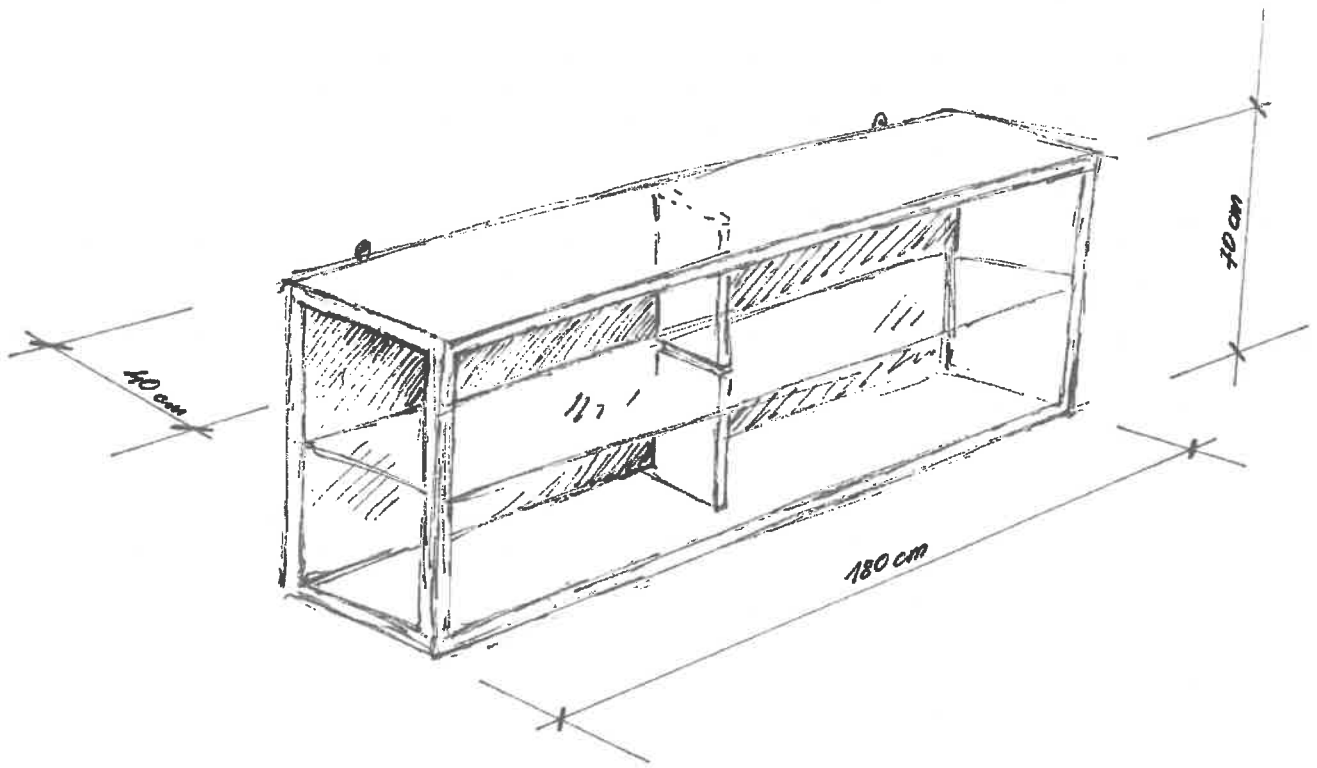

FORMULARZ OFERTY

NAZWA WYKONAWCY / WYKONAWCÓW:

.....

ADRES:

.....

TELEFON:

.....

e – mail

(do korespondencji)

.....

Gmina Miłki
ul. Mazurska 2
11 – 513 Miłki

W odpowiedzi na zapytanie o cenę, po zapoznaniu się z przedmiotem zamówienia
**SKŁADAM OFERTĘ NA DOSTAWĘ GABLOT MUZEALNYCH DO IZBY RYBACKO - REGIONALNEJ W
MIEJSCOWOŚCI MARCINOWA WOLA**

Cena łącznie wynosi:

netto, VAT, brutto

słownie netto

..... VAT

..... brutto

Oświadczam, że akceptuję w całości wszystkie warunki zawarte w zapytaniu oraz
oświadczam, że:

- a) Jestem uprawniony do wykonywania określonej działalności lub czynności, jeżeli przepisy prawa nakładają obowiązek ich posiadania;
- b) Mam niezbędną wiedzę i doświadczenie;
- c) Dysponuję odpowiednim potencjałem technicznym oraz osobami zdolnymi do realizacji zamówienia;
- d) Znajduję się w sytuacji ekonomicznej i finansowej zapewniającej wykonanie zamówienia;
- e) Nie podlegam wykluczeniu z postępowania.

Oświadczam, że uzyskałem wszelkie informacje niezbędne do prawidłowego przygotowania i złożenia oferty.

Oświadczam, że jestem związany niniejszą ofertą przez okres 30 dni od dnia upływu terminu składania ofert.

....., dnia 2019 roku

.....
podpis osoby uprawnionej
do reprezentowania wykonawcy