



Giżycko, 12.07.2017r.

## ZAŚWIADCZENIE

Na podstawie art. 217 § 2 ust. 2 ustawy z dnia 14 czerwca 1960r. Kodeksu Postępowania Administracyjnego (Dz. U. z 2016r. poz. 23 ze zm.) Starosta Giżycki zaświadcza, że Gmina Miłki, ul. Mazurska 2, 11-513 Miłki dnia 12.07.2017r., dokonała zgłoszenia wykonania robót budowlanych w postaci :  
Modernizacja nawierzchni i terenów zielonych Centrum wypoczynkowo-edukacyjnego w Miłkach, polegająca na przebudowie i budowie nawierzchni utwardzonych i nieutwardzonych oraz montażu elementów małej architektury, budowie wiaty itp. w miejscowości Miłki, dz. nr 88/5, 86/16, 88/7, 88/9, 86/12, 86/13 , obr. ewidencyjny 0011 Miłki, gm. Miłki.

Starosta Giżycki nie wnosi sprzeciwu do w/w zgłoszenia.

#### ADNOTACJA DOTYCZĄCA OPŁATY SKARBOWEJ:

Inwestor zwolniony z opłaty skarbowej na podstawie art. 7 pkt 3 Ustawy z dnia 16 listopada 2006r. o opłacie skarbowej (t. j. z 2016r. Dz.U. poz.1827).

#### Otrzymują:

1. Gmina Miłki, ul. Mazurska 2, 11-513 Miłki
2. a/a

AB/AB

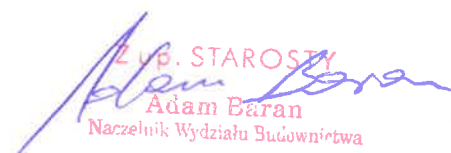
  
Z up. STAROSTY  
Adam Baran  
Naczelnik Wydziału Budownictwa

**OŚWIADCZENIE**  
**O POSIADANYM PRAWIE DO DYSPONOWANIA NIERUCHOMOŚCIĄ NA CELE BUDOWLANE (B-3)**

(podstawa prawna: art. 32 ust. 4 pkt 2 ustawy z dnia 7 lipca 1994 r. – Prawo budowlane)

W przypadku większej liczby inwestorów lub osób upoważnionych do złożenia oświadczenia w imieniu inwestora, ubiegających się o pozwolenie na budowę lub dokonujących zgłoszenia, każda osoba składa oświadczenie oddzielnie.

**1. Proszę wpisać dane inwestora (w tym adres zamieszkania lub siedziby):**

imię i nazwisko lub nazwa inwestora:.....GMINA MIŁKI..... kraj: .....POLSKA..... województwo: ...WARMIŃSKO- MAZURSKIE..

powiat: .....GIŻYCKI..... gmina: .....MIŁKI.....

miejsowość: .....MIŁKI..... ulica: .....MAZURSKA.....nr domu: .....2..... nr lokalu: .....

kod pocztowy: .....11-513..... telefon/e-mail (nieobowiązkowo):.....

adres do korespondencji (jeżeli jest inny niż adres zamieszkania lub siedziby): .....

Oznaczenie dokumentu tożsamości (w przypadku, gdy inwestorem jest osoba fizyczna):

rodzaj dokumentu: ..... seria i nr dokumentu: .....

organ wydający dokument: .....

**2. Proszę wpisać dane osoby upoważnionej do złożenia oświadczenia w imieniu inwestora (w tym adres zamieszkania):**

(w przypadku gdy inwestorem jest osoba prawna albo jednostka organizacyjna nieposiadająca osobowości prawnej albo gdy za inwestora będącego osobą fizyczną oświadczenie składa jej pełnomocnik)

imię i nazwisko: .....BARBARA MAZURCZYK..... kraj: .....POLSKA..... województwo: ....WARMIŃSKO- MAZURSKIE....

powiat: .....GIŻYCKI..... gmina: .....MIŁKI.....

miejsowość: .....WYSZOWATE..... ulica: .....nr domu: .....12..... nr lokalu: .....4.....

kod pocztowy: .....11-513..... telefon/e-mail (nieobowiązkowo):.....

adres do korespondencji (jeżeli jest inny niż adres zamieszkania): .....

Oznaczenie dokumentu tożsamości:

rodzaj dokumentu: .....PASZPORT..... seria i nr dokumentu: .....EB 1768171.....

organ wydający dokument: .....WOJEWODA WARMIŃSKO- MAZURSKI.....

**3. Proszę wpisać dane nieruchomości**

(w przypadku konieczności podania większej liczby nieruchomości, należy je podać w formularzu B-4)

województwo: .....WARMIŃSKO- MAZURSKIE..... powiat: .....GIŻYCKI.....

gmina: .....MIŁKI..... miejscowość: .....MIŁKI.....

ulica: .....MAZURSKA..... nr domu: .....2..... nr lokalu: ..... kod pocztowy: ...11-513.....

jednostka ewidencyjna/obręb ewidencyjny/nr działki ewidencyjnej:	tytuł, z którego wynika prawo do dysponowania wyżej wskazaną nieruchomością (w pkt 3) na cele budowlane: (przykładowo: własność, współwłasność, ograniczone prawo rzeczowe, użytkowanie wieczyste)
--	--

1)...88/5,86/16, 88/7,88/9,86/12,86/13 OBRĘB 11 MIŁKI..... WŁASNOŚĆ GMINY.....

2).....

3).....

4).....

5).....

4. Proszę oznaczyć znakiem X w przypadku dołączenia formularza B-4

Dołączam formularz B-4

**Po zapoznaniu się z art. 32 ust. 4 pkt 2 ustawy z dnia 7 lipca 1994 r. – Prawo budowlane oświadczam, że posiadam prawo do dysponowania nieruchomością na cele budowlane określoną w pkt 3 niniejszego oświadczenia na podstawie tytułów wskazanych w tym punkcie. Jestem świadomy odpowiedzialności karnej za podanie w niniejszym oświadczeniu nieprawdy, zgodnie z art. 233 Kodeksu karnego.**

WÓJT GMINY MIŁKI

12.07.2017

Barbara Małgorzata Mazurczyk

.....  
Data oraz czytelny podpis inwestora lub osoby upoważnionej do działania w jego imieniu

STAROSTWO POWIATOWE  
Wydział Budownictwa  
11-500 Chtycko  
Aleja 1 Maja 14  
WBS

**NAZWA OPRACOWANIA:**

PROJEKT TECHNICZNY

**OBIEKT**

MODERNIZACJA NAWIERZCHNI UTWARDZONYCH I TERENÓW ZIELONYCH CENTRUM  
WYPOCZYNKOWO- EDUKACYJNEGO W MIŁKACH

**ADRES BUDOWY:**

DZIAŁKI O NR 88/5, 86/16, 88/7, 88/9, 86/12, 86/13 W MIEJSCOWOŚCI MIŁKI, GMINA MIŁKI

**INWESTOR:**

GMINA MIŁKI  
UL. MAZURSKA 2  
11-513 MIŁKI

**ROJEKTOWAŁ:**

**ARCHITEKTURA:**

mgr inż arch. Marek Wojtecki  
upr. do proj. w spec. architekt.  
nr ewidenc. Nr BI/65/91

**BIURO PROJEKTOWE:**

AUTORSKA PRACOWNIA PROJEKTOWA- ARCHITEKT MAREK WOJTECKI  
15-427 Białystok, ul. Lipowa 18 A lok. 14  
Tel. 502 779 221, NIP 542-168-35-59

BIAŁYSTOK, CZERWIEC 2017 r

## OPIS TECHNICZNY

### 1.0. Podstawa opracowania

- podkład geodezyjny w skali 1:500 ;
- pomiary wysokościowe geodezyjne i pomiary uzupełniające;
- Rozporządzenie Ministra Transportu i Gospodarki Morskiej z dnia 2 marca 1999 r. W sprawie

warunków technicznych, jakim powinny odpowiadać drogi publiczne i ich usytuowanie;

### 2.0. Przedmiot inwestycji

Celem niniejszego opracowania jest rozwiązanie problemów technicznych związanych MODERNIZACJĄ NAWIERZCHNI UTWARDZONYCH I TERENÓW ZIELONYCH CENTRUM EDUKACYJNO-WYPOCZYNKOWEGO W MIŁKACH, DZIAŁKI O NR. 88/5, 88/16, 88/7, 88/9, 86/12, 86/13

Niniejsze opracowanie obejmuje wykonanie:

- wykonanie utwardzenia terenu z kostki brukowej typu „POLBRUK” grubości 8 cm na podsypce cementowo-piaskowej z wypełnieniem spoin piaskiem
- odwodnienia powierzchniowego

### 3.0. Stan istniejący

Działki na których projektowane jest zagospodarowanie stanowi zagospodarowany teren zielony oraz istniejące utwardzenie z asfaltu, betonu, trylinki.

### 4.0. Opis rozwiązań projektowych

#### 4.1. Rozwiązania sytuacyjne

Projektowane zagospodarowanie terenu wynika z ustaleń z Urzędem Gminy.

#### 4.2. Rozwiązania wysokościowe

Rozwiązanie wysokościowe utwardzenia terenu zaprojektowano w dowiązaniu do ukształtowania terenu, zachowując przy tym prawidłowe odprowadzenie wód opadowych z nawierzchni.

#### Konstrukcje nawierzchni:

Należy dokonać wykorytowania warstwy humusu gr. 35 cm

- kostka betonowa typu „POLBRUK” gr. 8 cm,
- podsypka cementowo - piaskowa gr. 3 cm
- warstwa górna podbudowy z kruszyw naturalnych gr. 25 cm
- warstwa odsączająca z piasku gr. 15 cm
- obrzeża betonowe 15 x 30 cm

#### 4.3. Roboty ziemne

Roboty ziemne związane są z wykonaniem wykopów. Całą ilość urobku pozyskaną z korytowania należy wywieźć w miejsce wskazane przez Inwestora.

#### 4.4. Odwodnienie

Mając na względzie brak uzbrojenia terenu w kanalizację deszczową przewiduje się powierzchniowe odprowadzenie wód poprzez spadki podłużne i poprzeczne terenu.

### 5.0. Uwagi końcowe

Należy zwrócić szczególną uwagę na zagęszczenie robót ziemnych.

STAROSTWO POWIATOWE  
Wydział Budownictwa  
11-500 Giżycko  
Aleja 1 Maja 14  
WBS

## ZIELEŃ I MAŁA ARCHITEKTURA

### ROSARIUM

STAROSTWO POWIATOWE  
Wydział Budownictwa  
11-500 Giżycko  
Aleja 1 Maja 14  
WBS

Projektuje się nasadzenie róż odpornych na trudne warunki klimatyczne i glebowe. Dobrano odmiany o intensywnym zapachu, powtarzające kwitnienie o atrakcyjnych owocach.

Zalecane odmiany:

- Rosa rugosa „Roseveie de I Hay”
- Rosa rugosa „Hansa”
- Rosa pomifera „Karpatia”
- Rosa de Resht
- Petite de Hollande
- Rosa rugosa „Bella Poitevine”

### OGRÓD ZIOŁOWY

Projektuje się nasadzenie roślin zielarskich „kępami” w obrzeżu k kamienia łamanego. Każda kępa wyposażone zostanie w tablicę informacyjną o wymiarach 30x40 cm zawierającą nazwę rośliny i opis jej zastosowania.

Przewidziane gatunki do nasadzenia:

- Bazylia pospolita
- Cząber ogrodowy
- Lebiodka pospolita
- Majeranek ogrodowy
- Mięta pieprzowa
- Rozmaryn lekarski
- Szałwia lekarska
- Tymianek właściwy

### PARK SENSORYCZNY

Projektuje się uzupełnienie istniejącego drzewostanu o gatunki tworzące „ptasią spizarnię. Dodatkowo w najbliższym sąsiedztwie zawieszono zostanie 10 budek lęgowych. Projektowane nasadzenia:

- Berberys
- Czarny bez
- Dereń
- Głóg
- Jabłoń ozdobna
- Jarzębina
- Rokitnik

#### OCZKO WODNE

Oczko wodne wykonane z kamienia polnego na niecce z folii pe o powierzchni 15 m<sup>2</sup>. Kaskada wodna kamienna wysokości ok. 1.5 m wyposażona w pompę obiegową z filtrem o wydajności min. 1000 l/h. Wyposażenie w 4 punkty świetlne podwodne.

#### KĄCIK HISTORYCZNY

Rotunda wykonana z betonu z kopułką w konstrukcji aluminiowej szklona szkłem klasy P-4. Nawierzchnia wokół z kostki granitowej 6x6x6 cm. Pod kopułką zostaną umieszczone eksponaty związane z historią gminy.

#### LATARNIE LED SOLARNE

- Wysokość masztu ok. 5 m
- Moc 2x 8W
- Autonomiczność urządzenia nin. 2 doby
- Wyłącznik zmierzchowy

#### ALTANA- ŚWIĄTYNIA DUMANIA

- Konstrukcja drewniana malowana lakierobejcą
- Pokrycie blachodachówką
- Fundamenty betonowe
- Wyposażenie w ławki drewniane

*mgr inż. arch. Marek Wojtecki*  
upr. do proj. w spec. architekt.  
Nr ewiden. BL/65/91

STAROSTWO POWIATOWE  
Wydział Budownictwa  
11-500 Giżycko  
Aleja 1 Maja 14



ul. Miłki  
Gmina Miłki  
Powiat Giżycki  
woj. warmińsko-mazurskie

WYRYS Z MAPY ZASADNICZEJ  
Skala 1:500

MAPA NIEAKTUALIZOWANA

# PROJEKT ZAGOSPODAROWANIA TERENU skala 1:500

dz. nr ewid. 88/5-88/7-88/16 w miejscowości MIŁKI, gm. MIŁKI

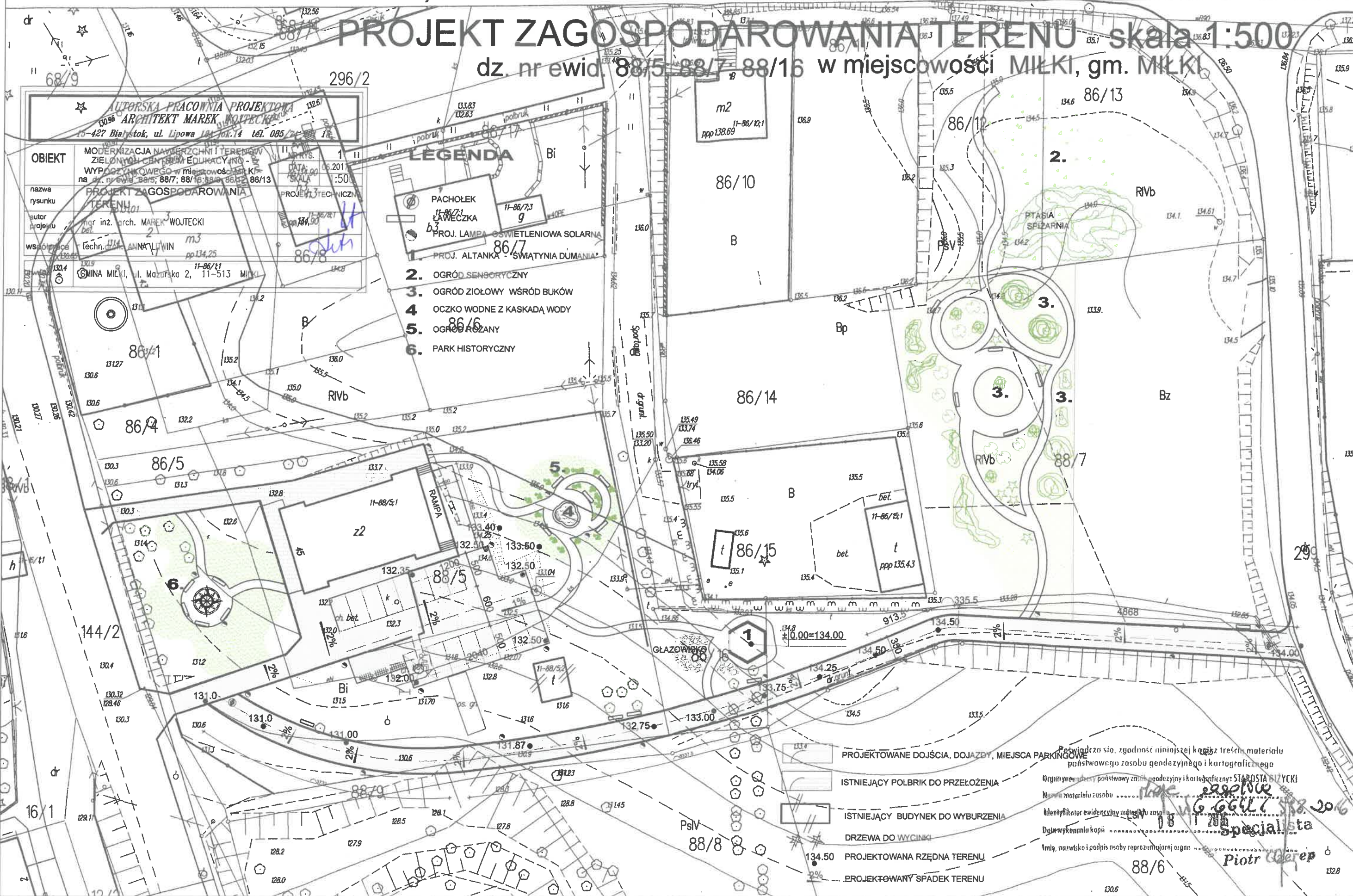

<p><b>AUTORSKA PRACOWNIA PROJEKTOWA</b> 130.95 ARCHITEKT MAREK WOJTECKI 15-427 Białystok, ul. Lipowa 184 lok.14 tel. 085 24 22 18</p>	
OBIEKT	<p>MODERNIZACJA NAWIERZCHNI I TERENÓW ZIELONYCH CENTRUM EDUKACYJNO - WYPOCZYWKOWEGO w miejscowości K na dz. nr ewid. 88/5; 88/7; 88/16; 88/13</p>
nazwa rysunku	PROJEKT ZAGOSPODAROWANIA TERENU
autor projektu	inż. arch. MAREK WOJTECKI
wsłowo	techn. ANNA LUTWIN
<p>GMINA MIŁKI, ul. Mazurska 2, 11-513 MIŁKI</p>	

- LEGENDA**
- 1. PACHOLEK  
11-86/7/3  
LAWECZKA  
PROJ. LAMPY OŚWIETLENIOWA SOLARNA  
PROJ. ALTANKI "ŚWIATYŃIA DUMANIA"
  - 2. OGRÓD SENSORYCZNY
  - 3. OGRÓD ZIOŁOWY WŚRÓD BUKÓW
  - 4. OCZKO WODNE Z KASKADĄ WODY
  - 5. OGRÓD ROZANY
  - 6. PARK HISTORYCZNY

Projektowane dojeżdżalnice, dojazdy, miejsca parkingowe  
 Istniejący polbruk do przełożenia  
 Istniejący budynek do wyburzenia  
 Drzewa do wycinki  
 Projektowana rzędna terenu  
 Projektowany spadek terenu

Powiadamiam o zgodności niniejszej kopii z treścią materiału państwowego zasobu geodezyjnego i kartograficznego  
 Organ prowadzący państwowy zasob geodezyjny i kartograficzny: STAROSTA GIŻYCKI  
 Numer materiału zasobu .....  
 Identyfikator ewidencyjny materiału zasobu .....  
 Data wykonania kopii .....  
 Imię, nazwisko i podpis osoby reprezentującej organ .....

Piotr Gierp  
 11-500 Giżycko, ul. ...  
 11-500 Giżycko, ul. ...  
 11-500 Giżycko, ul. ...

# PROJEKT ZAGOSPODAROWANIA TERENU

86/6  
w miejscowości MIŁKI, gm. MIŁKI  
na dz. nr ewid. 88/5; 88/7; 88/16; 88/9; 86/12; 86/13  
- ukształtowanie terenu < SKALA 1:250

STAROSTWO POWIATOWE  
Urząd Budownictwa  
11-500 Giżycko  
ul. 201 101 Ma 14

AUTORSKA PRACOWNIA PROJEKTOWA - ARCHITEKT MAREK WOJTECKI - 15-427 Białystok, ul. Lipowa 18A lok.14 tel. 085/74201181 Ma 14		NR RYS. 2
OBIEKT	MODERNIZACJA NAWERZCHNI I TERENÓW ZIELONYCH CENTRUM EDUKACYJNO - WYPOCZYNKOWEGO w miejscowości MIŁKI na dz. nr ewid. 88/5; 88/7; 88/16; 88/9; 86/12; 86/13	DATA: 06.2017r
nazwa rysunku	PROJEKT ZAGOSPODAROWANIA TERENU - ukształtowanie terenu	SKALA 1:250
autor projektu	mgr inż. arch. MAREK WOJTECKI	BL-65/91
współpraca	techn.arch. ANNA 86/14	<i>lit dity</i>
inwestor	GMINA MIŁKI, ul. Mazurska 2, 11-513 MIŁKI	

## LEGENDA

1. PROJ. LAMP, OŚWIETLENIOWA SOLARNA
2. PROJ. ALTANKA "ŚWIĄTYNIA DUMANIA"
3. OGRÓD SENSORYCZNY
4. OGRÓD ZIOŁOWY WŚRÓD BUKÓW
5. OCZKO WODNE Z KASKADĄ WODY
6. OGRÓD RÓŻANY
7. PARK HISTORYCZNY

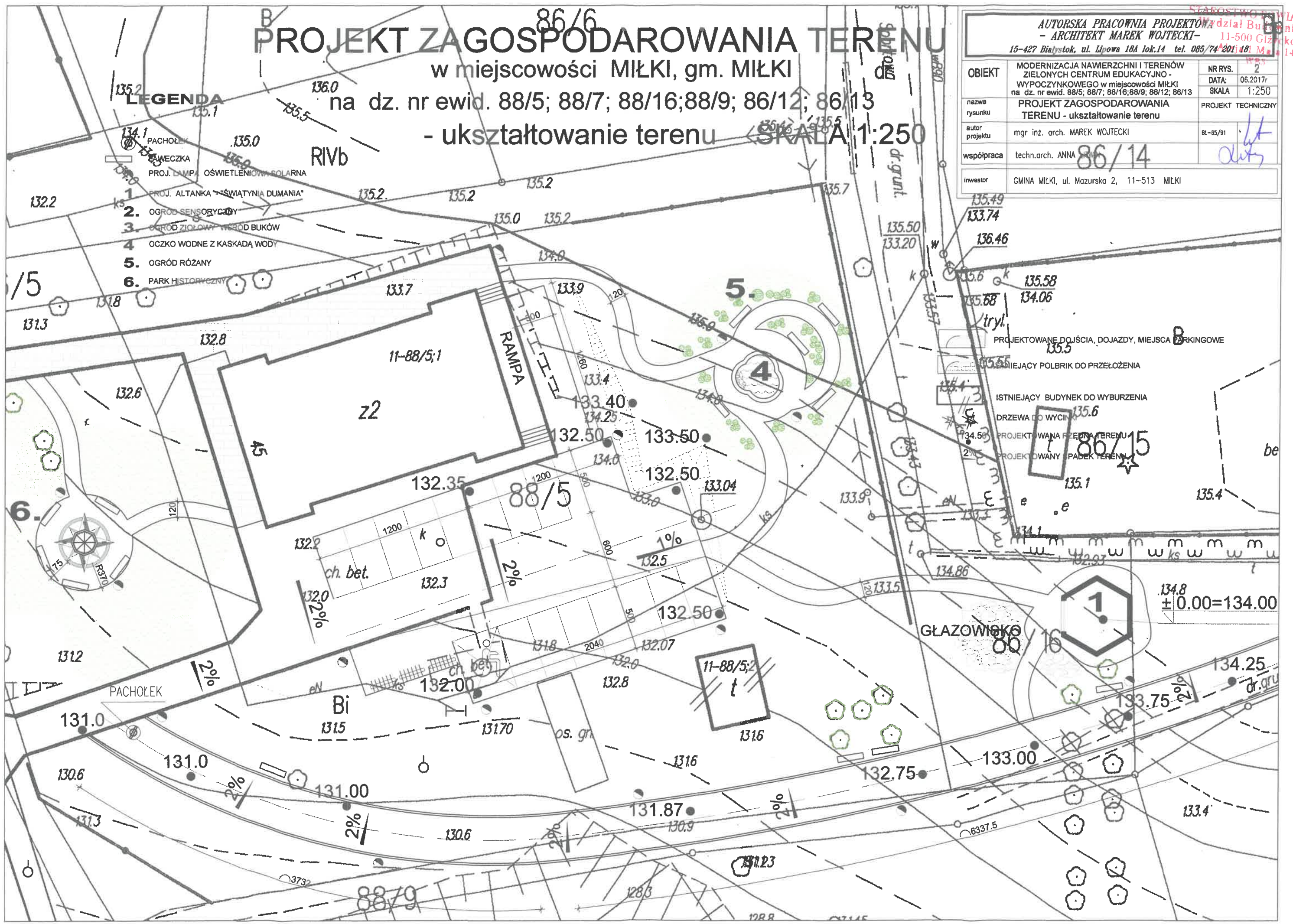

PROJEKTOWANE DOJŚCIA, DOJAZDY, MIEJSCA PARKINGOWE

ISTNIEJĄCY POLBRIK DO PRZEŁOŻENIA

ISTNIEJĄCY BUDYNEK DO WYBURZENIA

DRZEWA DO WYCINANIA

PROJEKTOWANA PRZEDZIA TERENU

PROJEKTOWANY PADEK TERENU

86/15

GLAZOWISKO

± 0.00 = 134.00

STAROSTWO POWIATOWE  
Wydział Budownictwa  
11-500 Giżycko  
Aleja 1 Maja 11

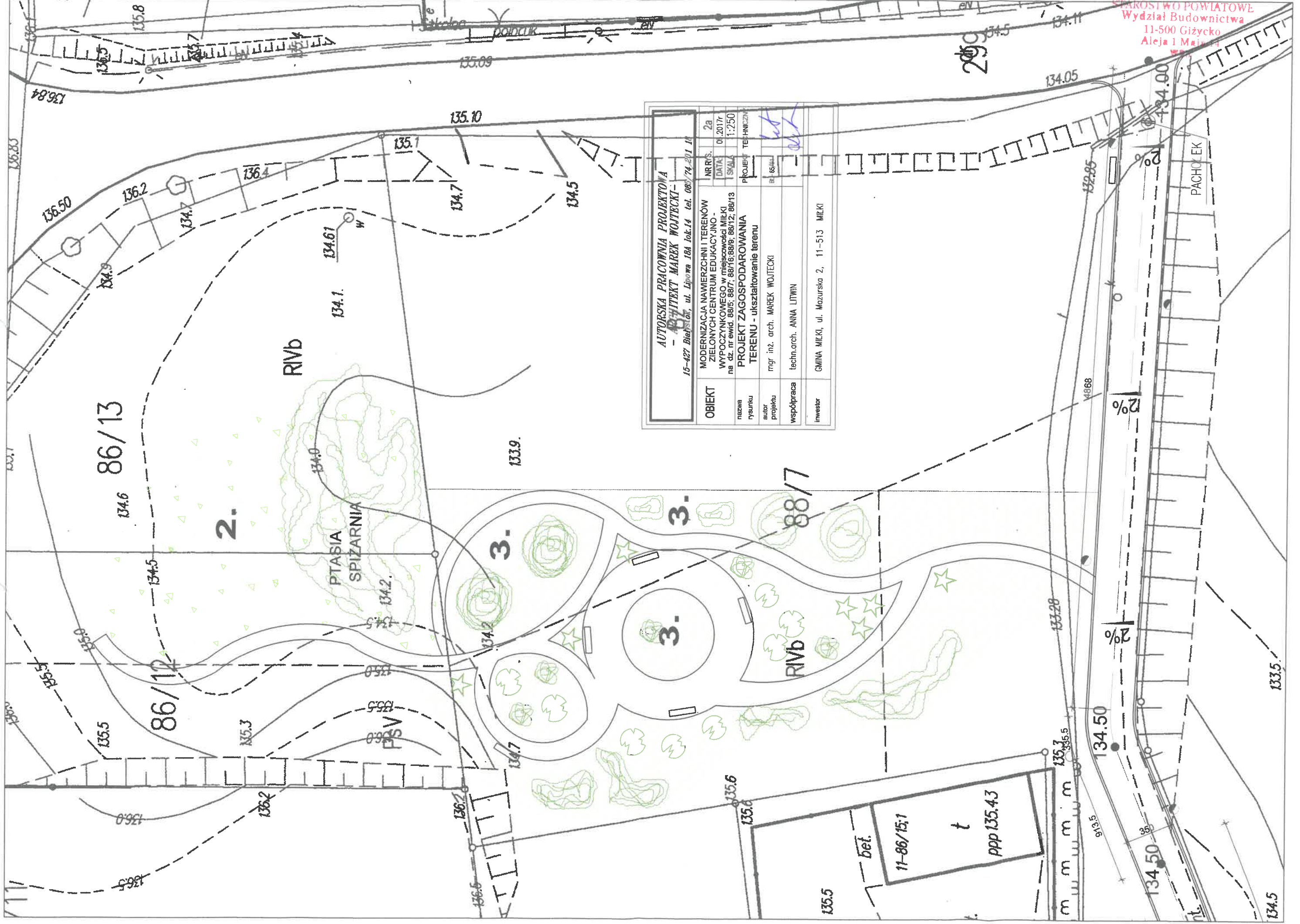

<b>AUTORSKA PRACOWNIA PROJEKTOWA</b>		<b>ARCHITEKT MAREK WOJTECKI</b>	
15-427 Działosław, ul. Lipowa 18A lok.14 tel. 087/74-201 21		15-427 Działosław, ul. Lipowa 18A lok.14 tel. 087/74-201 21	
<b>OBIEKT</b>	MODERNIZACJA NAWIERZCHNI I TERENÓW ZIELONYCH CENTRUM EDUKACYJNO-WYPOCZYNKOWEGO w miejscowości MILKI	<b>NR/R.S.</b>	2a
<b>nazwa rysunku</b>	na dz. nr ewid. 88/5; 88/7; 88/16; 88/6; 88/12; 88/13	<b>DATA</b>	01.2017r
<b>rysunku</b>	<b>PROJEKT ZAGOSPODAROWANIA TERENU - ukształtowanie terenu</b>	<b>SKALA</b>	1:250
<b>autor projektu</b>	mgr inż. arch. MAREK WOJTECKI	<b>PROJEKT TECHNICZNY</b>	
<b>współpraca</b>	techn.arch. ANNA LITWIN	<b>nr</b>	85441
<b>inwestor</b>	GINNA MILKI, ul. Mazurska 2, 11-513 MILKI		

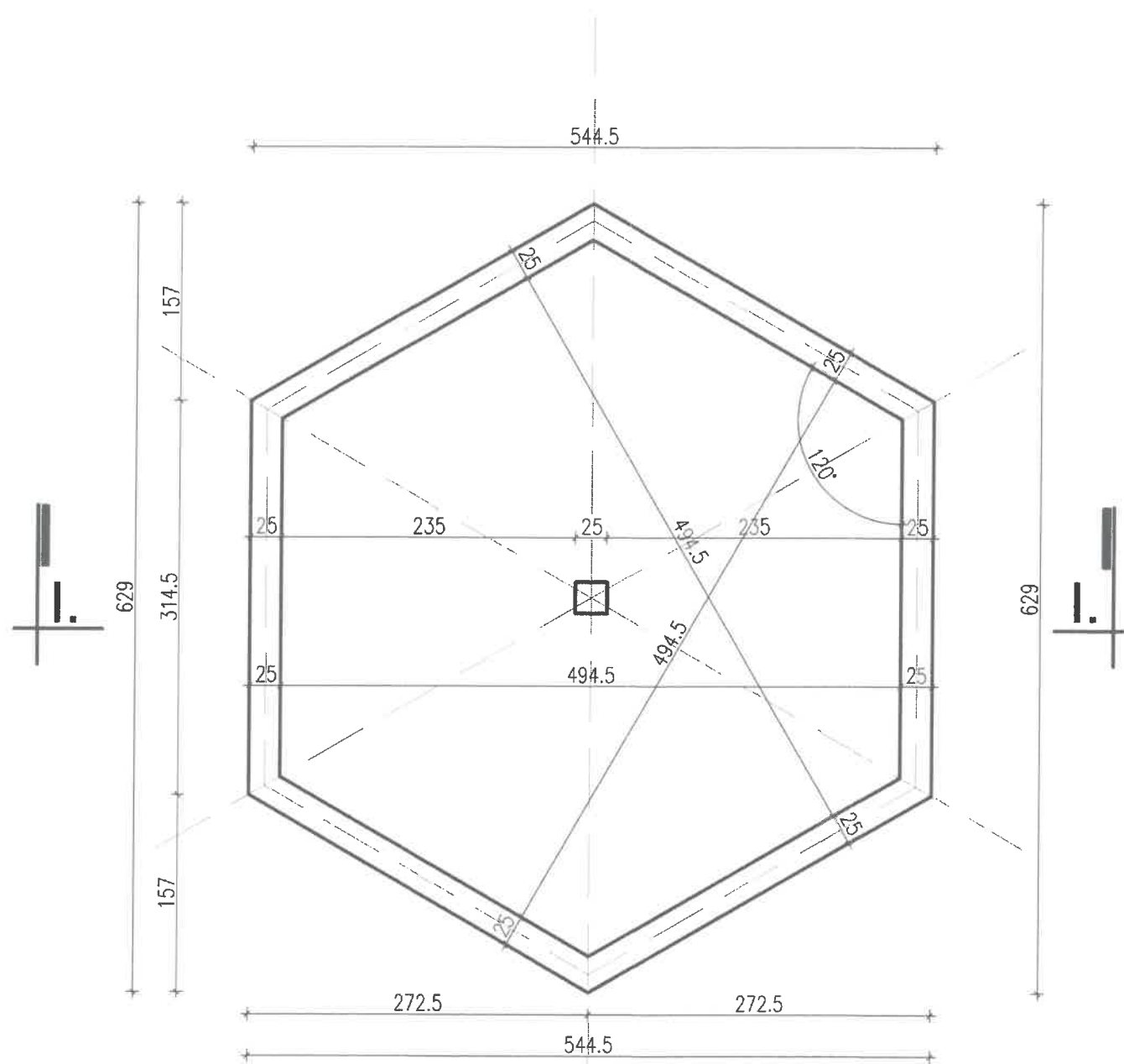

RZUT ŚCIANEK  
FUNDAMENTOWYCH 1:50

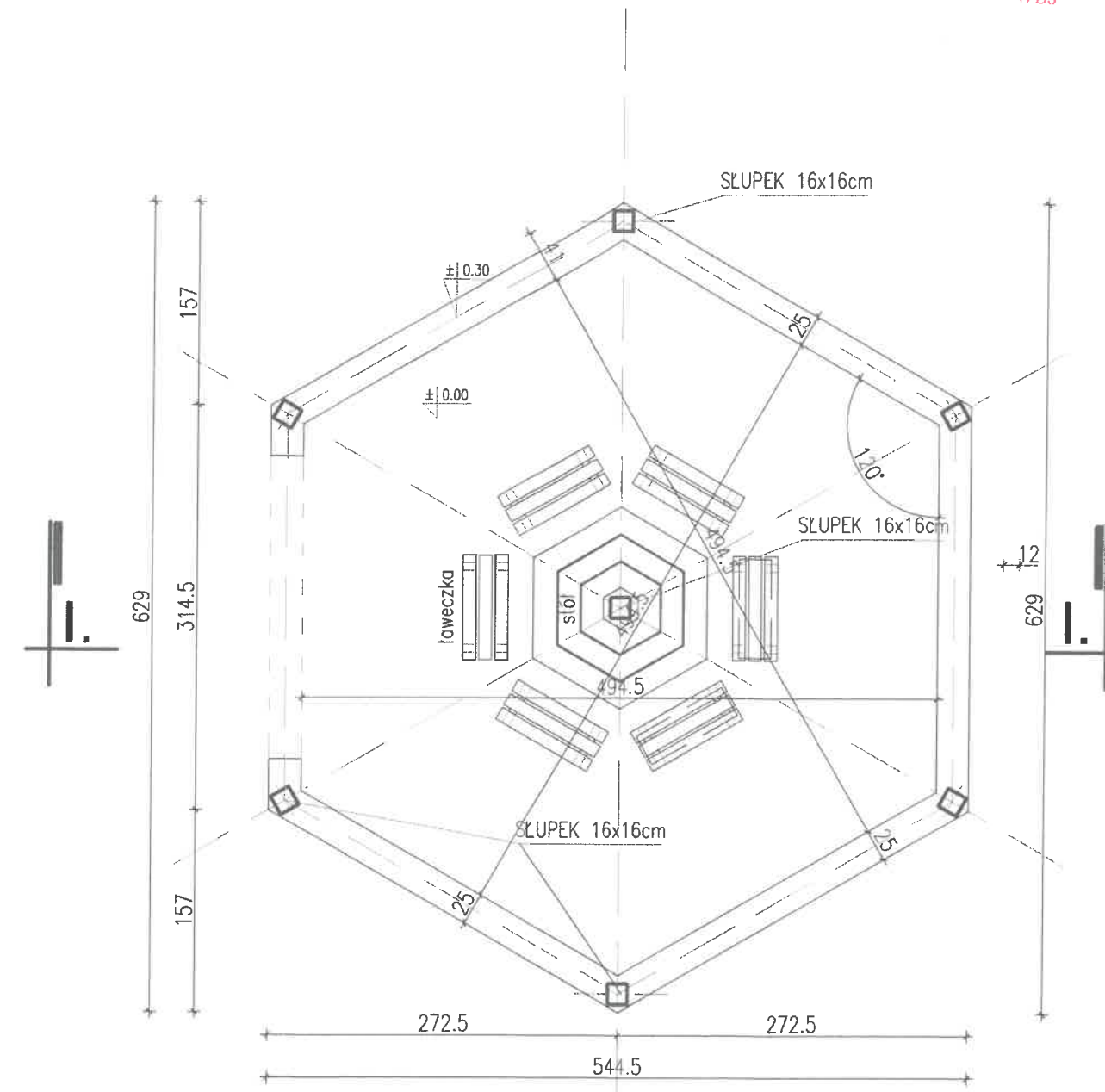

RZUT PRZYZIEMIA 1:50

<b>AUTORSKA PRACOWNIA PROJEKTOWA</b> - ARCHITEKT MAREK WOJTECKI - 15-427 Białystok, ul. Lipowa 18A lok.14 tel. 085/74 201 18			
<b>OBIEKT</b>	MODERNIZACJA NAWIERZCHNI I TERENÓW ZIELONYCH CENTRUM EDUKACYJNO - WYPOCZYNKOWEGO w miejscowości MIŁKI na dz. nr ewid. 88/5; 88/7; 88/16; 88/9; 86/12; 86/13	DATA: 06.2017	RYS.NR 3.
<b>nazwa rysunku</b>	ALTANKA RZUT ŚCIANEK FUNDAMENTOWYCH RZUT PRZYZIEMIA	SKALA: 1:50	PROJEKT TECHNICZNY
<b>autor projektu</b>	mgr inż. arch. MAREK WOJTECKI	Upr.Nr BZ-65/91	<i>WJ</i>
<b>współpraca</b>	techn. arch. ANNA LITWIN		<i>AL</i>
<b>Inwestor</b>	GMINA MIŁKI, ul. Mazurska 2, 11-513 MIŁKI		

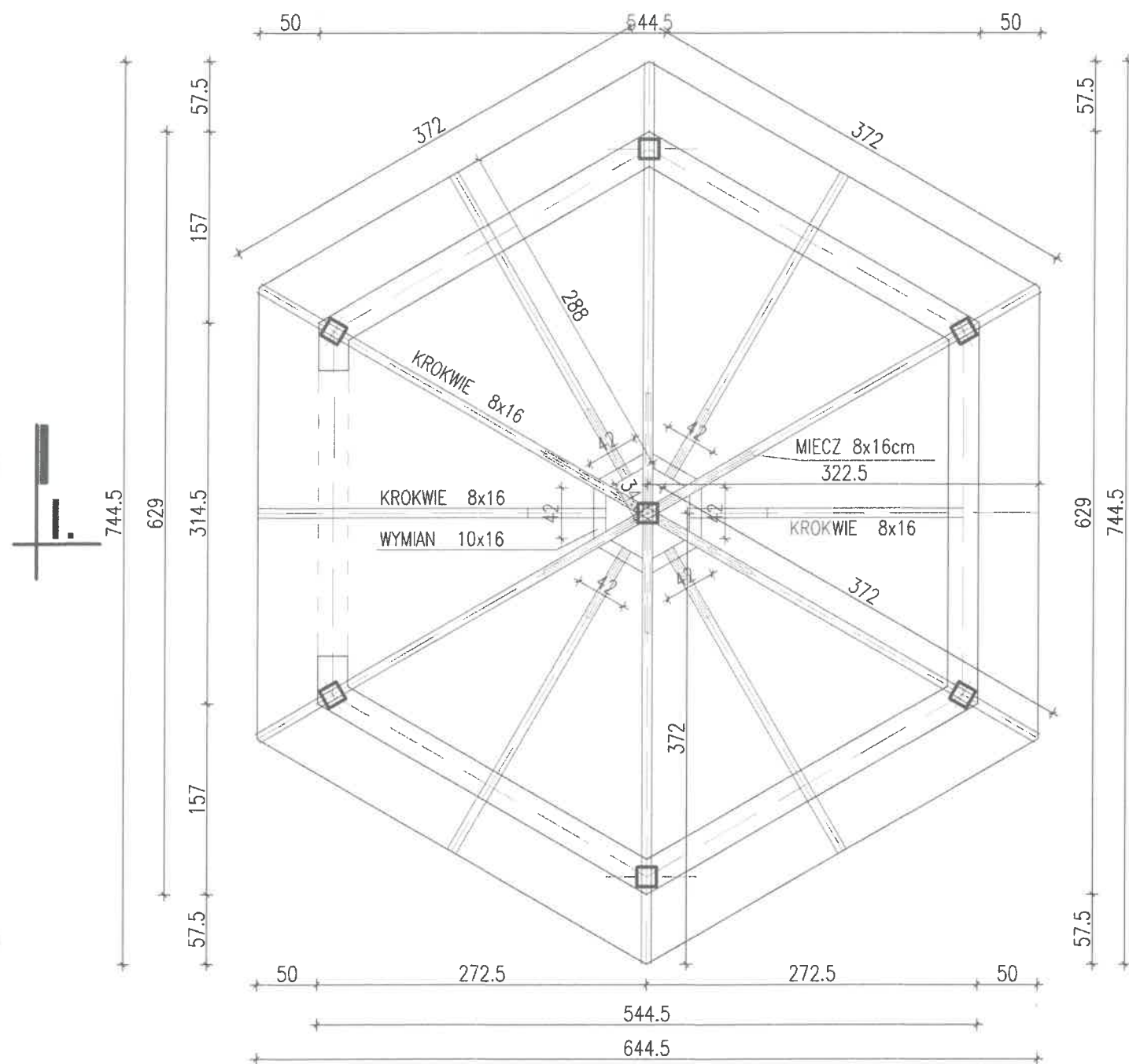

RZUT WIĘZBY DACHOWEJ 1:50

UWAGA

ŁĄCZENIE ELEMENTÓW WIĘZBY NA ŁĄCZENIE CIESIELSKIE, lub BLACHY MONTAŻOWE

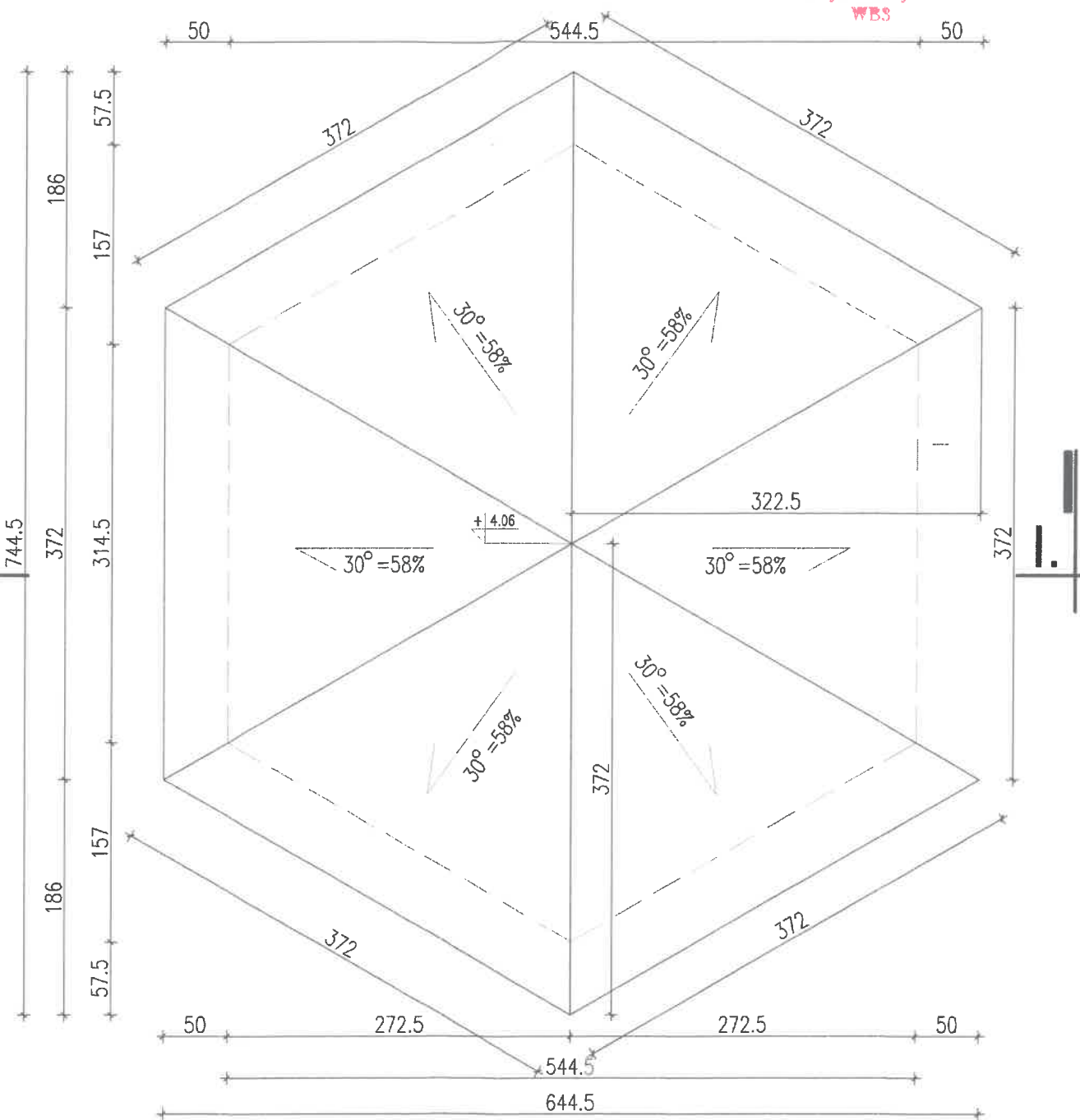

RZUT DACHU 1:50

AUTORSKA PRACOWNIA PROJEKTOWA - ARCHITEKT MAREK WOJTECKI - 15-427 Białystok, ul. Lipowa 18A lok.14 tel. 085/74 201 18			
OBIEKT	MODERNIZACJA NAWIERZCHNI I TERENÓW ZIELONYCH CENTRUM EDUKACYJNO - WYPOCZYNKOWEGO w miejscowości MIŁKI na dz. nr ewid. 88/5; 88/7; 88/16; 88/9; 86/12; 86/13	DATA: 06.2017	RYS.NR 4.
		SKALA	1:50
nazwa rysunku	ALTANKA RZUT WIĘZBY DACHOWEJ, RZUT DACHU	PROJEKT TECHNICZNY	
autor projektu	mgr inż. arch. MAREK WOJTECKI	Upr.Nr BL-65/91	<i>MW</i>
współpraca	techn. arch. ANNA LITWIN		<i>litwin</i>
inwestor	GMINA MIŁKI, ul. Mazurska 2, 11-513 MIŁKI		

# SZCZEGÓŁ "A"

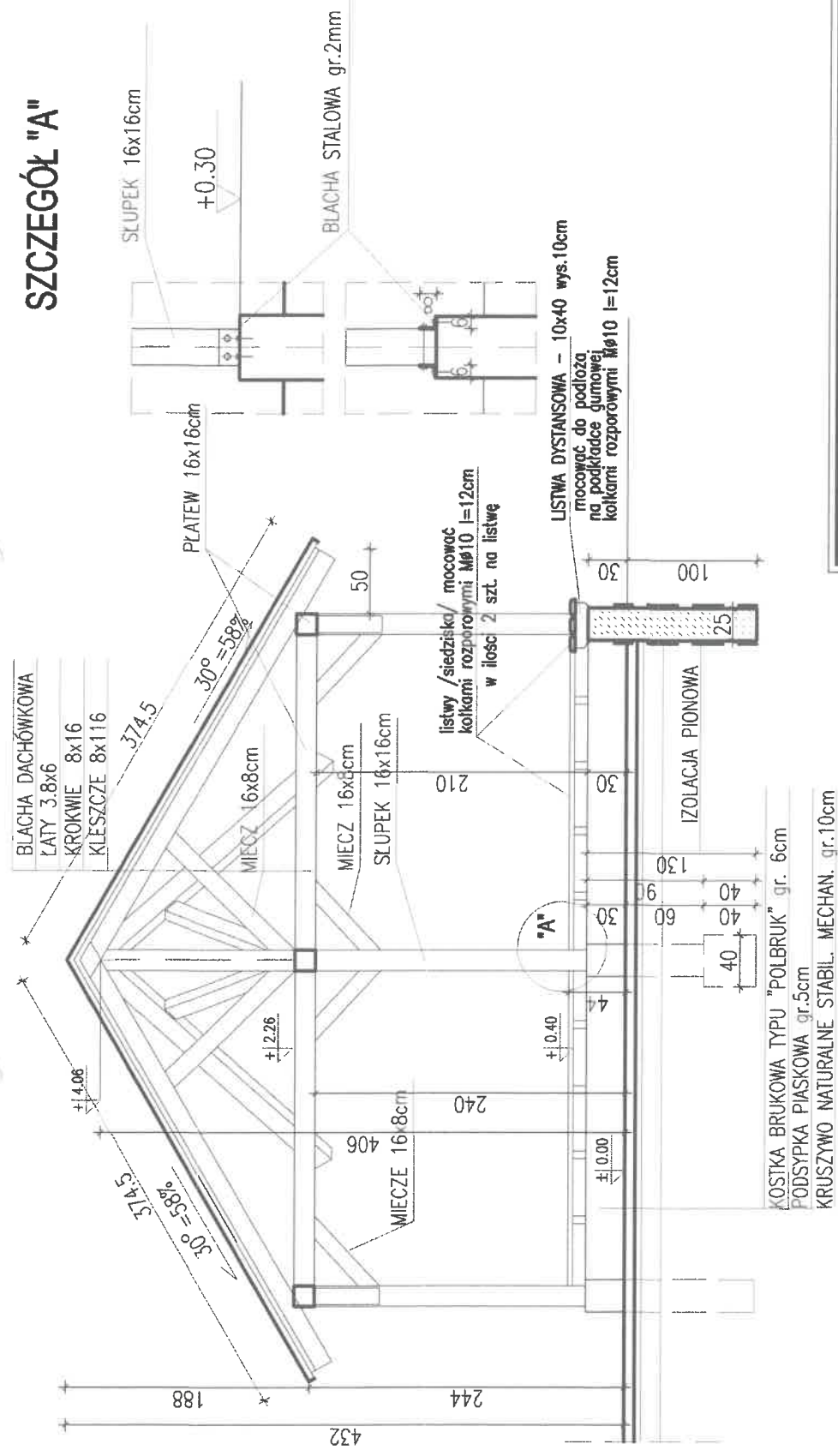

KOSTKA BRUKOWA TYPU "POLBRUK" gr. 6cm  
 PODSYPKA PIASKOWA gr. 5cm  
 KRUSZYWO NATURALNE STABIL. MECHAN. gr. 10cm

# PRZEKRÓJ I-I

<b>AUTORSKA PRACOWNIA PROJEKTOWA</b> - ARCHITEKT MAREK WOJTECKI - 15-427 Białystok, ul. Lipowa 18a lok.14 tel. 085/74 201 18	
OBIEKT	MODERNIZACJA NAWIERZCHNI I TERENÓW ZIELONYCH CENTRUM EDUKACYJNO - WYPOCZYWKOWEGO w miejscowości MIŁKI na dz. nr ewid. 88/5; 88/7; 88/16; 88/9; 88/12; 88/13
DATA:	06.2017
RYS.NR 5.	1:50
SKALA	1:50
PROJEKT TECHNICZNY	ALTANKA PRZEKROJ H mgr inż. arch. MAREK WOJTECKI techn. arch. ANNA LITWIN
Upr.Nr	BC-65/91
Inwestor	GMINA MIŁKI, ul. Mozurska 2, 11-513 MIŁKI

STAROSTWO POWIATOWE  
 Wydział Budownictwa

11-500 Giżycko  
 Aleja 1 Maja 1

# STÓŁ i ŁAWECZKI pod wiatą skala 1:25

STAROSTWO POWIATOWE  
Wydział Budownictwa  
11-500 Giżycko  
Aleja 1 Maja 14  
WBS

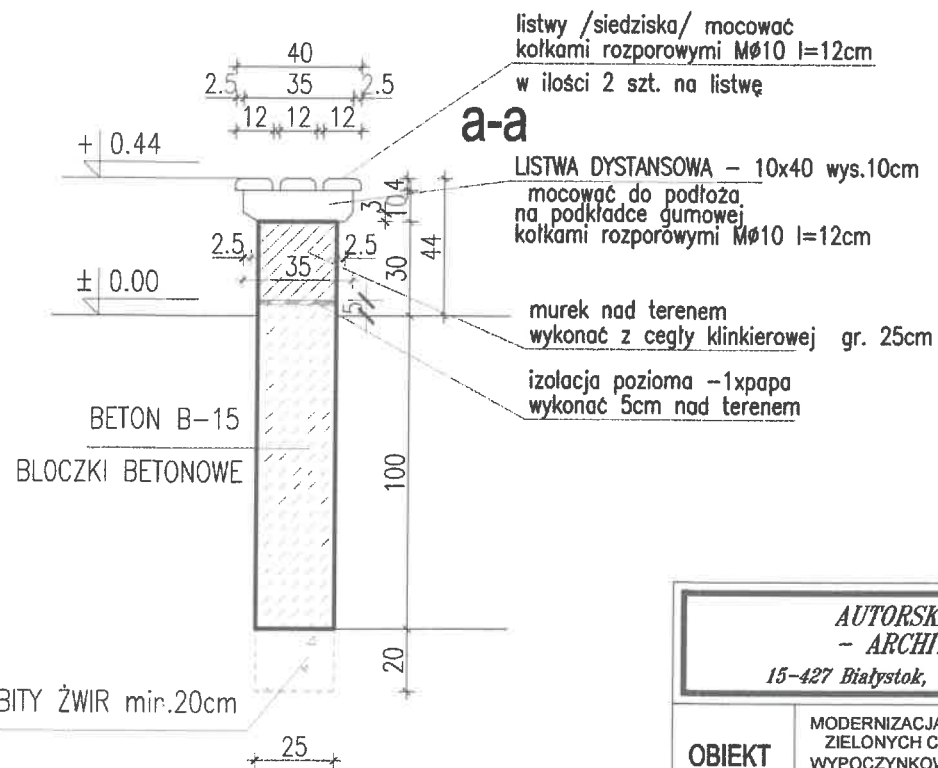
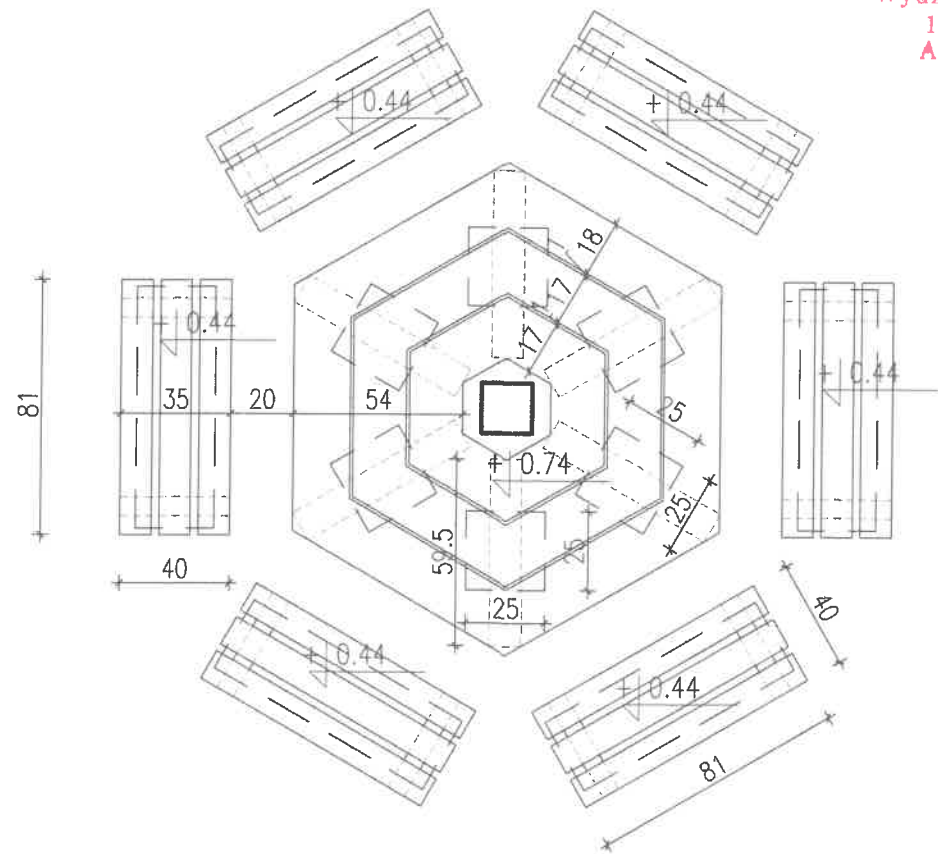

<b>AUTORSKA PRACOWNIA PROJEKTOWA - ARCHITEKT MAREK WOJTECKI - 15-427 Białystok, ul. Lipowa 18A lok.14 tel. 085/74 201 18</b>			
<b>OBIEKT</b>	MODERNIZACJA NAWIERZCHNI I TERENÓW ZIELONYCH CENTRUM EDUKACYJNO - WYPOCZYNKOWEGO w miejscowości MIŁKI na dz. nr ewid. 88/5; 88/7; 88/16; 88/8; 88/12; 86/13	DATA: 2017	RYS.NR 6.
		SKALA	1:25
<b>nazwa rysunku</b>	DETAL STÓŁU I ŁAWECZEK POD WIATĄ	PROJEKT BUDOWLANY	
<b>autor projektu</b>	mgr inż. arch. MAREK WOJTECKI	Upz.Nr BL-65/91	<i>Wt</i>
<b>współpraca</b>	techn. arch. ANNA LITWIN		<i>Anna</i>
<b>Inwestor</b>	GMINA MIŁKI, ul. Mazurska 2, 11-513 MIŁKI		

ELEMENT OZDOBNY ( park historyczny)

widok z góry

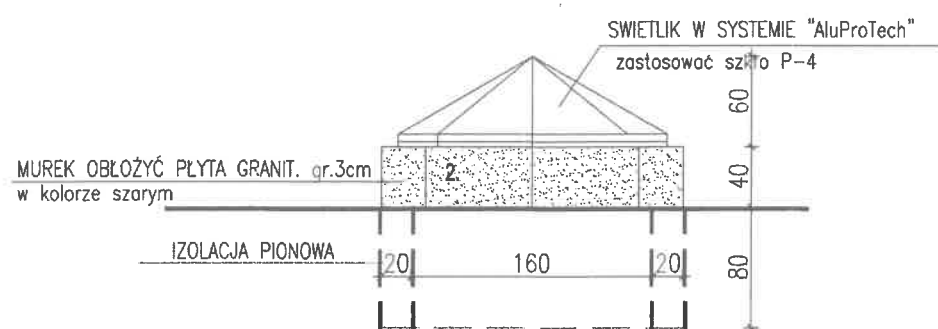
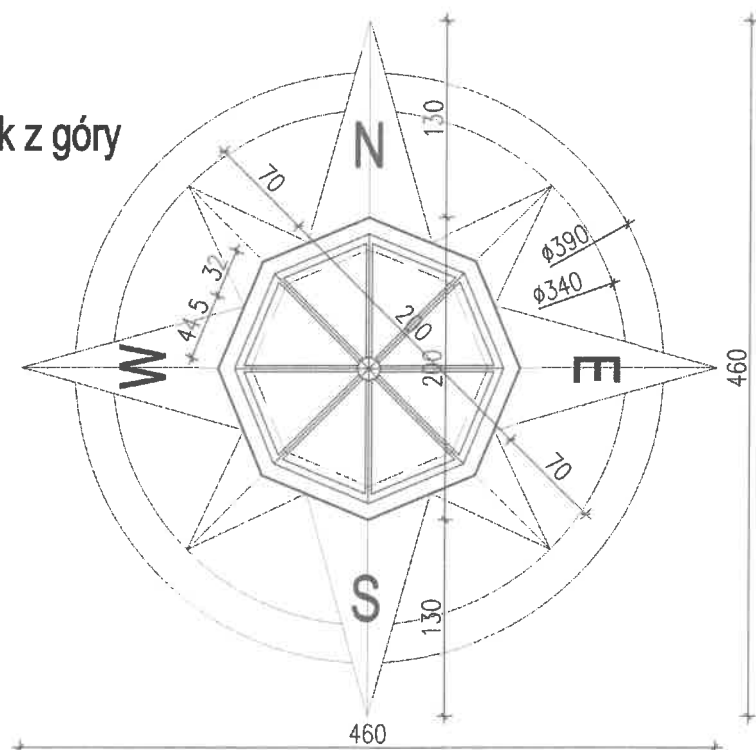

widok z boku

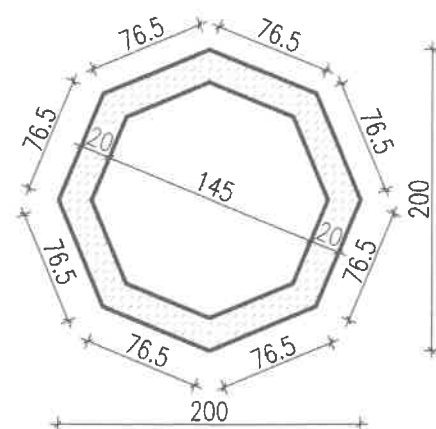

rzut ścianki fundamentowej

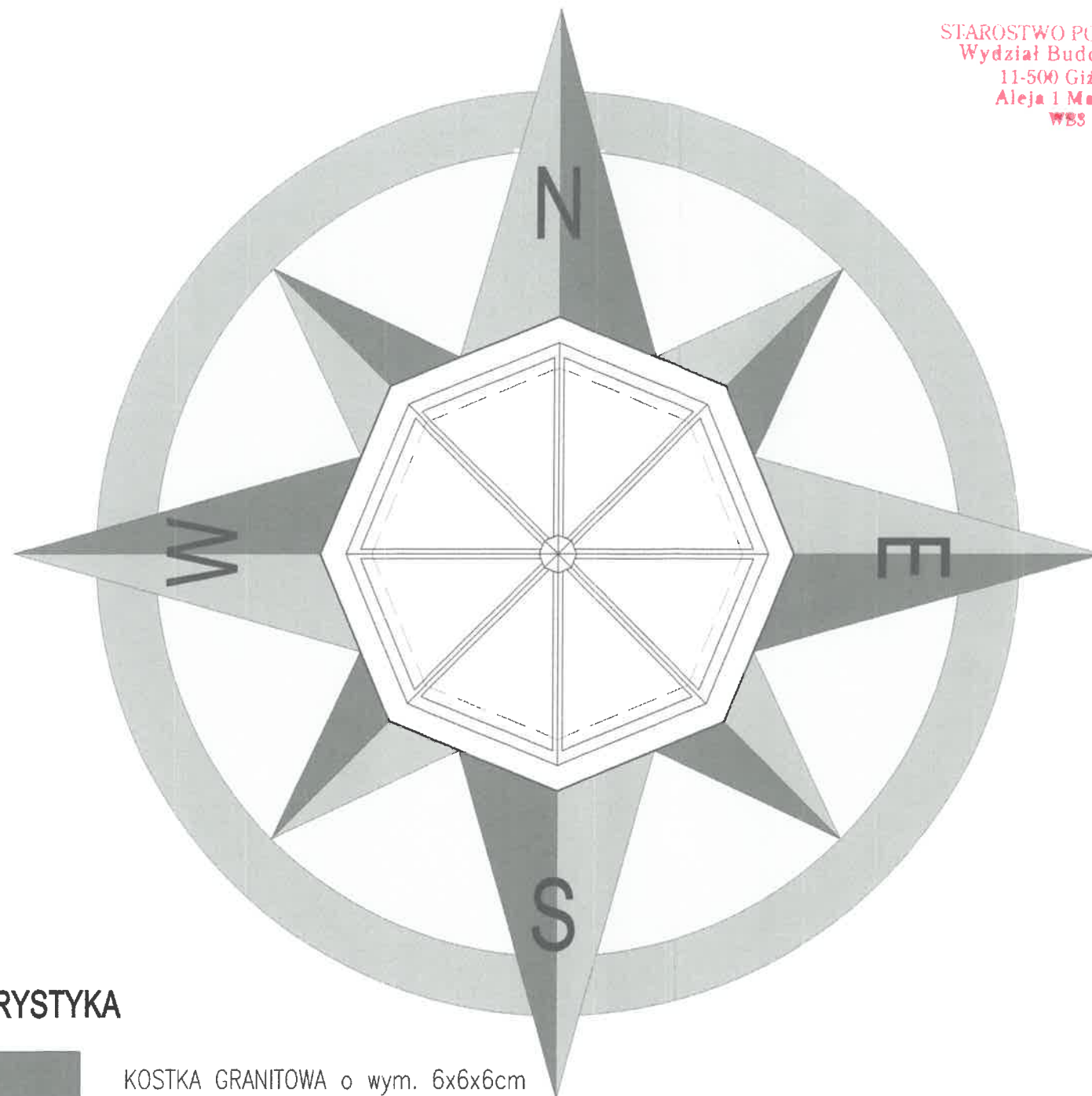

KOLORYSTYKA

1.  KOSTKA GRANITOWA o wym. 6x6x6cm
2.  KOSTKA GRANITOWA o wym. 6x6x6cm
3.  KOSTKA GRANITOWA o wym. 6x6x6cm

AUTORSKA PRACOWNIA PROJEKTOWA - ARCHYTEKT MAREK WOJTECKI - 15-427 Białystok, ul. Lipowa 18A lok.14 tel. 085/74 201 18			
OBIEKT	MODERNIZACJA NAWIERZCHNI I TERENÓW ZIELONYCH CENTRUM EDUKACYJNO - WYPOCZYNKOWEGO w miejscowości MIŁKI na dz. nr ewid. 88/5; 88/7; 88/16; 88/9; 86/12; 86/13	DATA: 06.2017	RYS.NR 7.
nazwa rysunku	ELEMENT OZDOBNY - park historyczny	SKALA	1:50
autor projektu	mgr inż. arch. MAREK WOJTECKI	Upr.Nr Bc-65/91	<i>Wt</i>
współpraca	techn. arch. ANNA LITWIN		<i>Ann</i>
inwestor	GMINA MIŁKI, ul. Mazurska 2, 11-513 MIŁKI		



# SZCZEGÓŁY KONSTRUKCYJNE

skala 1:10

Posadowienie krawężnika

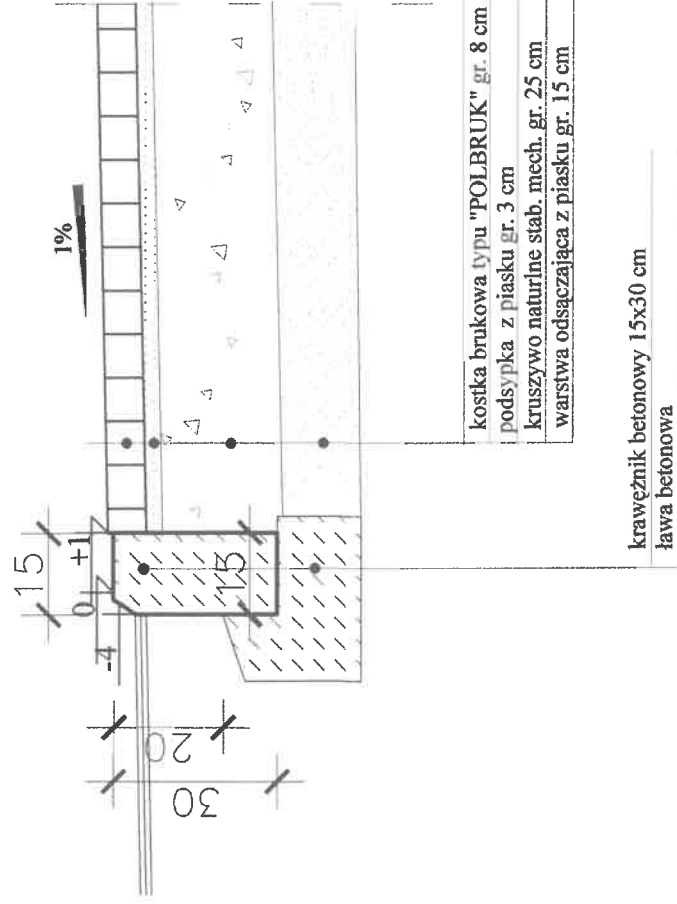

kostka brukowa typu "POLBRUK" gr. 8 cm  
podsypka z piasku gr. 3 cm  
kruszywo naturalne słab. mech. gr. 25 cm  
warstwa odsączająca z piasku gr. 15 cm

Posadowienie krawężnika

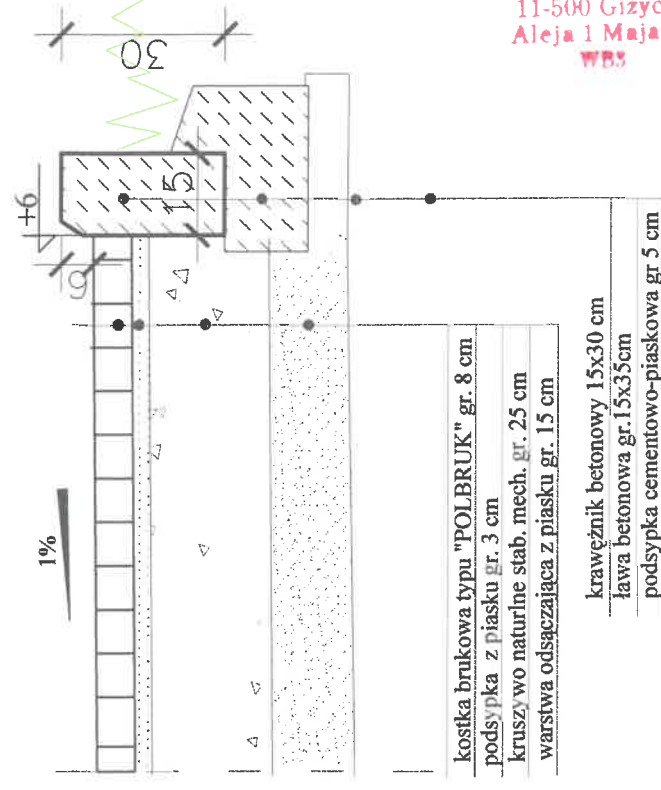

kostka brukowa typu "POLBRUK" gr. 8 cm  
podsypka z piasku gr. 3 cm  
kruszywo naturalne słab. mech. gr. 25 cm  
warstwa odsączająca z piasku gr. 15 cm

STAROSTWO POWIATOWE  
Wydział Budownictwa  
11-500 Giżycko  
Aleja 1 Maja 14  
WBS

AUTORSKA PRACOWNIA PROJEKTOWA - ARCHITECT MAREK WOLTECKI - 15-427 Białystok, ul. Lipowa 18A lok. 14 tel. 085 74 201 10	
OBIEKT	MODERNIZACJA NAMERZCHNI I TERENÓW ZIELONYCH CENTRUM EDUKACYJNO- WYPOCZYWNIOWEGO W WILKOWIE MIEJS- kim na ul. nr 100a, 885, 887, 881/888a, 881z, 8813
nazwa rymunku	SZCZEGÓŁY KONSTRUKCYJNE
autor projektu	mgr inż. arch. MAREK WOLTECKI
współpraca	techn. arch. ANNA LITWIN
inwestor	GMINA MIŁKI, ul. Mazurska 2, 11-513 MIŁKI
NRWS	8
DATA SKALA	06.2017 1:10
PROJEKT TECHNICZNY	II-65/1

KARTY KATALOGOWE



Kamienna kaskada (IF001)

[www.Fontana.pl](http://www.Fontana.pl)



KARTY KATALOGOWE

STAROSTWO POWIATOWE  
Wydział Budownictwa  
11-500 Giżycko  
Aleja 1 Maja 14



Stojak na rowery  
czterostanowiskowy  
z reklamą,  
ocynkowany,  
przykręcany do  
podłoża



Pachołek drogowy,  
ocynkowany kładzio  
ny, zamykany na  
kłódkę.



Ławka drewniana na  
stelażu ze stali  
nierdzewnej dla  
czterech osób.